

STAIMA
BANJAR

PROGRAM KERJA

STAI MIFTAHUL HUDA AL-AZHAR KOTA BANJAR

TAHUN 2019

Kata Pengantar

Kami panjatkan rasa syukur ke hadirat Allah SWT atas segala rahmat, nikmat dan karuniannya sehingga team penyusun laporan program kerja STAI Miftahul Huda Al-Azhar Kota Banjar tahun 2019 dapat menyelesaikan dan merumuskan laporan ini.

Laporan Program Kerja kerja STAI Miftahul Huda Al-Azhar Kota Banjar tahun 2019 mempunyai sistematika sebagai berikut :

1. Pendahuluan
2. Program Kerja tahun 2019
3. Penutup

Laporan ini disusun untuk memudahkan semua pihak yang berkepentingan guna mencapai target kerja yang akan dilaksanakan dalam kurun waktu satu tahun. Hal ini dilakukan guna terwujudnya kerja STAI Miftahul Huda Al-Azhar Kota Banjar yang lebih baik.

Semoga apa yang kita lakukan ini bermanfaat dan semoga Allah SWT meridhoi setiap usaha kita. Amiin

Kota Banjar , 21 Januari 2019

Tim Penyusun

TIM PENYUSUN
Laporan Program Kerja
STAI MIFTAHUL HUDA AL-AZHAR KOTA BANJAR
TAHUN 2019

- ⇒ Penanggung Jawab : Dr. H. Sanuri., M.Ag
- ⇒ Ketua : Drs. Mastur Hamami, M.Pd.I
- ⇒ Sekertaris : Zamzami., SH., MA
- ⇒ Anggota :
1. Naelul Azmi, MH
 2. Miftahudin, M.Ag

BAB I

PENDAHULUAN

1. Latar Belakang

STAI Miftahul Huda Al-Azhar Kota Banjar memnadang perlu kegiatan perlu kegiatan penyusunan program kerjatahun 2019. Dalam Pelaksanaan kegiatan tersebut kami melibatkan dan peran serta semua unsur yang ada di STAI Miftahul Huda Al-Azhar Kota Banjar (Program Studi, BAAK, LPM dan LPPM) dalam rangka telah menyempurnakan hasil penyusunan Laporan Program Kerja tahun 2019

Disamping itu rapat kerja tahun ini dharapkan bisa menjadi acuan dan tolak ukur melaksanakan program kerja yang telah diepakati guna memperbaiki mekanisme hubungan kerja di lingkungan STAI Miftahul Huda Al-Azhar Kota Banjar sehingga dihasilkan kondisi suasana kerja yang lebih harmonis dn kondusif

2. Visi STAI Miftahul Huda Al-Azhar Kota Banjar

Terwujudnya Perguruan Tinggi Agama Islam (PTAIS) yang unggul, kompetitif, dan islami dalam menghasilkan Sarjana Keislaman di wilayah II Priangan Timur pada Tahun 2030.

3. Misi STAI Miftahul Huda Al-Azhar Kota Banjar

Untuk merealisasikan visinya maka program studi STAI Miftahul Huda Al-Azhar Kota Banjar menetapkan misinya yaitu :

1. Melaksanakan pendidikan dan pengajaran tinggi yang unggul dan berkualitas.
2. Melaksanakan pengembangan penelitian yang unggul, serta publikasi yang berbasis pada Keislaman.
3. Melaksanakan pengabdian masyarakat yang kompetitif sebagai sarana pengembangan dan wujud kepedulian terhadap perkembangan masyarakat demi terbinanya Sumber Daya Manusia (SDM) yang berkualitas dan produktif bagi masyarakat, bangsa dan negara.
4. Menjalin kerjasama antar institusi pendidikan dan pengajaran keilmuan keislaman dengan institusi lingkup regional, maupun nasional.

4. Tujuan

1. Menghasilkan lulusan sarjana yang unggul , kompetitif, dan islami.
2. Menghasilkan produk-produk penelitian yang bermakna (*meaningfull*) bagi pengembangan pendidikan dan pengajaran disiplin keilmuan keislaman untuk kepentingan masyarakat.
3. Menghasilkan produk-produk pengabdian masyarakat dalam bidang pendidikan dan pengajaran serta aplikasi keilmuan Keislaman.
4. Meningkatkan kerjasama dengan berbagai lembaga di tingkat regional, maupun nasional.

BAB II

PROGRAM KERJA TAHUN 2019

⇒ Komisi A (Program Studi, BAAK, LPM dan LPPM) Anggota komisi A :

1. Drs. Mastur Hamami, M.Pd.I
2. Kukun Abdul Syakur Munawar, MH, CPL, CPLCE
3. Naelul Azmi, MH
4. Malihatul 'Azizah, M.Pd.I
5. Syamsudin, S.Pd.I, S.Pd.
6. Dr. Arief Efendi, M.Pd
7. Miftahudin, M.Ag
8. Hisam Ahyani, MH

⇒ Bahasan Pokok :

1. Program Studi

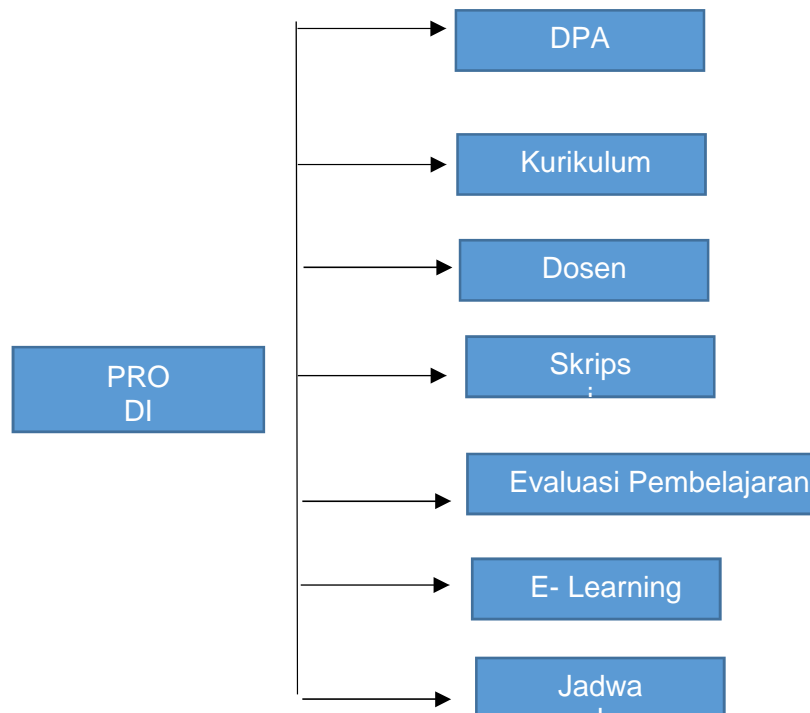

2. Lembaga Penelitian dan Pengabdian Kepada Masyarakat (LPPM) dan Lembaga Penjamin Mutu (LPM)

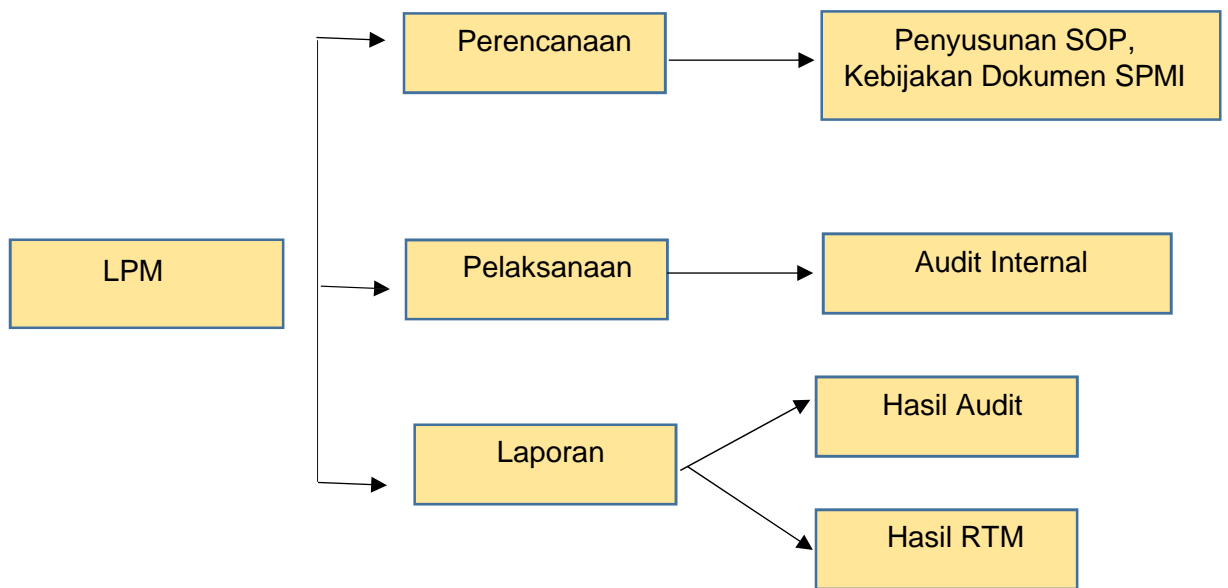
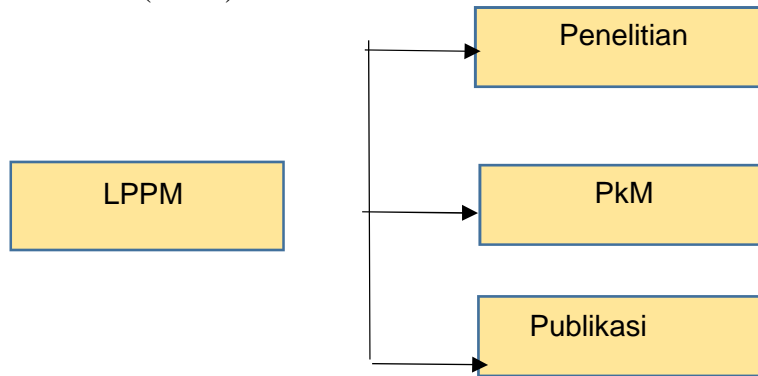

----- >> HASIL PROGRAM KERJA KOMISI A [POKOK BAHASAN : AKADEMIK (DPA)] << -----

NO	ISU	SASARAN	TUJUAN	Kegiatan	BULAN												Proyeksi RAB	
					1	2	3	4	5	6	7	8	9	10	11	12		
1	Merevitalisasi Kurikulum Sesuai Visi dan Misi Prodi	Kurikulum yang ada mengacu dari kurikulum STAIMA BANJAR	Kurikulum yang sesuai dengan Visi Misi Prodi	· Review kurikulum dengan mengikuti perkembangan ilmu pengetahuan dan teknologi setiap 5 tahun sekali.														Biaya Review kurikulum
2	RPS	Setiap dosen belum seluruhnya mengetahui adanya RPS yang dimiliki oleh STAIMA BANJAR	Dosen diinformasikan adanya RPS agar diimplementasikan	Setiap Awal semester Prodi mensosialisasikan kepada setiap dosen, RPS dari setiap matakuliah yang diampu														-
	matakuliah			Prodi menyediakan Form Kontrak perkuliahan pada setiap awal semester yang disepakati oleh dosen dan mahasiswa. Konten mencakup (materi yang diajarkan selama satu semester, bobot penilaian dan tata tertib perkuliahan)	Setiap awal semester													
				Prodi melakukan pengecekan setiap satu bulan sekali kesesuaian materi dengan RPS.														
3	Pengusulan Perubahan RPS	RPS ditentukan oleh LPM	Dosen bisa mengusulkan RPS yang baru kepada Prodi jika dirasa RPS yang lama sudah tidak sesuai dengan perkembangan ilmu pengetahuan dan teknologi	· Prodi mempertimbangkan usulan perubahan RPS baru.														Biaya pembuatan RPS
				· Melakukan modifikasi RPS	Disesuaikan													
4	Bahan Ajar	Tidak adanya bahan ajar yang terdokumentasi	Diwajibkan setiap dosen mendokumentasikan bahan ajar setiap matakuliah pada setiap semester.	· Membuat perangkat aturan pembuatan bahan ajar · Mensosialisasikan pendokumentasian bahan ajar														Biaya pembuatan bahan ajar / matakuliah

HASIL PROGRAM KERJA KOMISI A [POKOK BAHASAN : LPM (SPMI)] << -----

NO	ISU	SASARAN	TUJUAN	Kegiatan	BULAN												ProyeksiRAB	
					1	2	3	4	5	6	7	8	9	10	11	12		
1	Standarisasi sistem penjaminan mutu internal	Belum Sempurnanya buku SPMI	buku SPMI yang telah disempurnakan	Merumuskan bersama bidang yang terkait penyusunan buku SPMI sesuai dengan Standar Penjaminan mutu yang mencakup 33 buku standarisasi: <ul style="list-style-type: none"> o Standar Kompetensi Lulusan o Standar Isi Pembelajaran o Standar Proses Pembelajaran o Standar Penilaian Pembelajaran o Standar Dosen dan Tenaga Kependidikan o Standar Sarana dan Prasarana Pembelajaran o Standar Pengelolaam Pembelajaran o Standar Pembiayaan Standar o Standar Hasil Penelitian o Standar Isi Penelitian o Standar Proses Penelitian o Standar Penilaian Penelitian o Standar Peneliti o Standar Supras Penelitian o Standar Pengelolaan Penelitian o Standar Pendanaan dan 														Biaya pembuatan 33 buku mutu

HASIL PROGRAM KERJA KOMISI A [POKOK BAHASAN : LPPM] << -----

NO	ISU	SASARAN	TUJUAN	Kegiatan	TAHUN 2013 BULAN KE-												Proyeksi RAB	
					1	2	3	4	5	6	7	8	9	10	11	12		
1	Menyediakan sarana untuk civitas akade mika melakukan publikasi hasil penelitian	Belum ada Jurnal ilmiah Terakreditasi	Telah tersedia Jurnal Ilmiah	menerbitkan jurnal ilmiah dengan nama "Jurnal Ilmiah Khulasah, Educandum, Tasy'ri, Iftitah, Wulang"		√												-
2	Mendukung dan menyediakan sarana untuk civitas akademik untuk melakukan pengabdian kepada masyarakat	->Belum ada sosialisasi SOP untuk mengajukan pengabdian kepada masyarakat -> tidak ada kegiatan yang berhubungan dengan pengabdian yang sesuai dengan bidang IT.	Telah tersedia aturan (SOP) Adanya kegiatan pengabdian kepada masyarakat	membuat SOP pengabdian masyarakat melakukan pengabdian kepada masyarakat yang sesuai dengan bidang Mencari dana dari Diktis untuk pengabdian kepada masyarakat untuk anggaran 2019.		√												
3	Membangun koperasi	Sudah ada, tetapi belum optimal	Mengoptimalkan pemanfaatan sarana koperasi	Menyediakan wadah bagi civitas akademik yang ingin berbisnis Menyelenggarakan simpan pinjam				√										
4	Pengembangan SDM	belum ada pelatihan untuk membuat buku	Mengadakan pelatihan	· Mengundang pakar													√	Biaya pelatihan

BAB II
PROGRAM KERJA TAHUNAN STAI MIFTAHUL HUDA AL-AZHAR
KOTA BANJAR TAHUN 2019

**KOMISI B (Direktorat Akademik dan Kemahasiswaan, Direktorat
Administrasi Umum dan Keuangan, dan Perpustakaan)**

Anggota Komisi B :

1. Ny. Hj. Muhjiatul Makiyah, Alha., M.Pd,I
2. Drs. Mastur Hamami, M.Pd.I
3. Elah Nurhasanah, M.S.I
4. Nurhudayah, S.H.I, S.Pd
5. Khabib Ibnu Muntaha, SE

>> **HASIL PROGRAM KERJA KOMISI B [POKOK BAHASAN : Direktorat Administrasi Umum dan Keuangan]** << -----

NO	ISSUE	KONDISI		KEGIATAN	BULAN												PROYEKSI RAB
		SEBELUM	AKAN DICAPAI		1	2	3	4	5	6	7	8	9	10	11	12	
A	SARANA & PRASARANA :																
1	Pengadaan Mobil Operasional	tersedianya mobil operasional, namun belum memadai	peningkatan mobilitas operasional	pengajuan proposal ke Yayasan					v	v							
2	Pengadaan Laptop Dosen	Dosen memiliki laptop masing-masing dengan spesifikasi masih rendah	Laptop dengan spesifikasi memadai untuk mata kuliah pemrograman	pengadaan Laptop										v	v		
3	Pengadaan Jacket Almamater	tidak tersedianya stock jaket almamater	tersedianya stock jaket almamater	pengadaan stock jaketalmamater					v	v							
4	Pengadaan alat Absensi karyawan	Alat tersedia namun sering error	Ganti alat baru	Pengadaan alat fingerprint					v	v							
5	Pengadaan Atribut Wisuda	tidak tersedianya stock atribut wisuda	tersedianya stock atribut wisuda	pengadaan stockAtribut wisuda								v	v				
6	Pengadaan Cinderamata Institusi dan Wisuda	tidak tersedianya stock cinderamata	tersedianya stock cinderamata	pengadaan stock cinderamata								v	v				
7	Pencetakan Kalender Institusi 2019	tidak adanya kalender institusi	tersedianya kalender institusi	pengadaan dan distribusi kalender										v	v		
8	Pengadaan Seragam Kerja Dosen / Karyawan	minimnya seragam kerja	peningkatan performance karyawan	pengadaan seragam kerja							v						
9	Pembuatan Database Informasi Institusi	Minim dan Kurangnya performance Sistem Informasi	Peningkatan Performance Informasi Institusi	Pembuatan Database dan Aplikasi Sistem Informasi Institusi							v						

NO	ISSUE	KONDISI		KEGIATAN	BULAN												PROYEKSIRAB
		SEBELUM	AKAN DICAPAI		1	2	3	4	5	6	7	8	9	10	11	12	
1	pengembangan koleksi judul buku	belum terjadwal	tersedianya 15 judul persemester	pengadaan judul buku per semester				V				v				v	
2	pengolahan data buku	belum berjalan tertib	ditertibkan	penginputan data buku				V				v				v	
3	Proses Pelayanan	Belum menggunakan SIP	Menggunakan SIP	Melayani	v	v	v	V	v	v	v	v	v	v	v	v	v
4	Digitalisasi data KP & TA	belum Upload	Data KP & TA yang sudah Digitalisasi (SKKP)	UploadData		v		V		v		v		v		v	
5	Jurnal	Belum berlangganan	berlangganan Tetap	Mencari langganan Jurnal		v											
6	SI Pengunjung	Belum ada	SI Pengunjung	Manrik minat pngunjung			v	V	v								
7	Sumbangan Buku/ Hibah	Belum ditentukan	Penentuan Jumlah Buku	Dibuat Ketentuannya		v											
8	Pelaporan Keuangan Pendaftaran & Denda Buku	Belum ada	Adanya Laporan Secara Berkala	Membuat / Menyusun Laporan Secara Berkala				V				v				v	

BAB III

PENUTUP

Program Kerja STAI Miftahul Huda Al-Azhar Kota Banjar tahun 2019 yang dibagi dalam 2 Komisi, Komisi A (Program Studi, LPPM, LPM), Komisi B (Direktorat Akademik dan Kemahasiswaan, Direktorat Administrasi Umum dan Keuangan, Perpustakaan. Program Kerja STAI Pangeran Dharma Kusuma Segeran Kota Banjar memuat rencana pengembangan, pelaksanaan program kerja masing-masing unit. Dimana adanya program kerja ini maka rencana kerja diselaraskan dengan program kerja STAI MIFTAHUL HUDA AL-AZHAR KOTA BANJAR.

Jika dalam perjalannya nanti terjadi situasi dan kondisi yang diluar prediksi ketika program kerja STAI Miftahul Huda Al-Azhar Kota Banjar menimbulkan kendala dalam implementasinya, maka dapat dilakukan perubahan atas persetujuan ketua STAI Miftahul Huda Al-Azhar Kota Banjar.

Kota Banjar, 21 Januari 2019 Tim Perumus,

Penanggung Jawab

A handwritten signature in black ink, consisting of a long horizontal line followed by a stylized circular flourish.

Dr. H. Sanuri., M.Ag

Ketua,

A handwritten signature in black ink, featuring several vertical strokes and a large loop at the bottom.

Drs. Mastur Hamami, M.Pd.I

Sekretaris,

A handwritten signature in black ink, consisting of a long horizontal line with a small flourish at the end.

Zamzami., SH., MAg